

TBM PLANDREHKOPF MIT VORSCHUB ÜBER EINEN AKTIVATOR

Unsere Plandrehköpfe zeichnen sich durch kompakte Bauform aus. Die integrierte Z-Achse mit einem Bearbeitungsbereich von 150 mm bis mehr als 400 mm machen diese Einheit zu einer flexibel und vielseitig einsetzbaren Baugruppe zur Abdeckung unzähliger Applikationen. Die maximale Vorschubrate beträgt 0,5mm, das Gewicht beträgt ca. 20 Kg

TECHNISCHE DETAILS & INFORMATIONEN

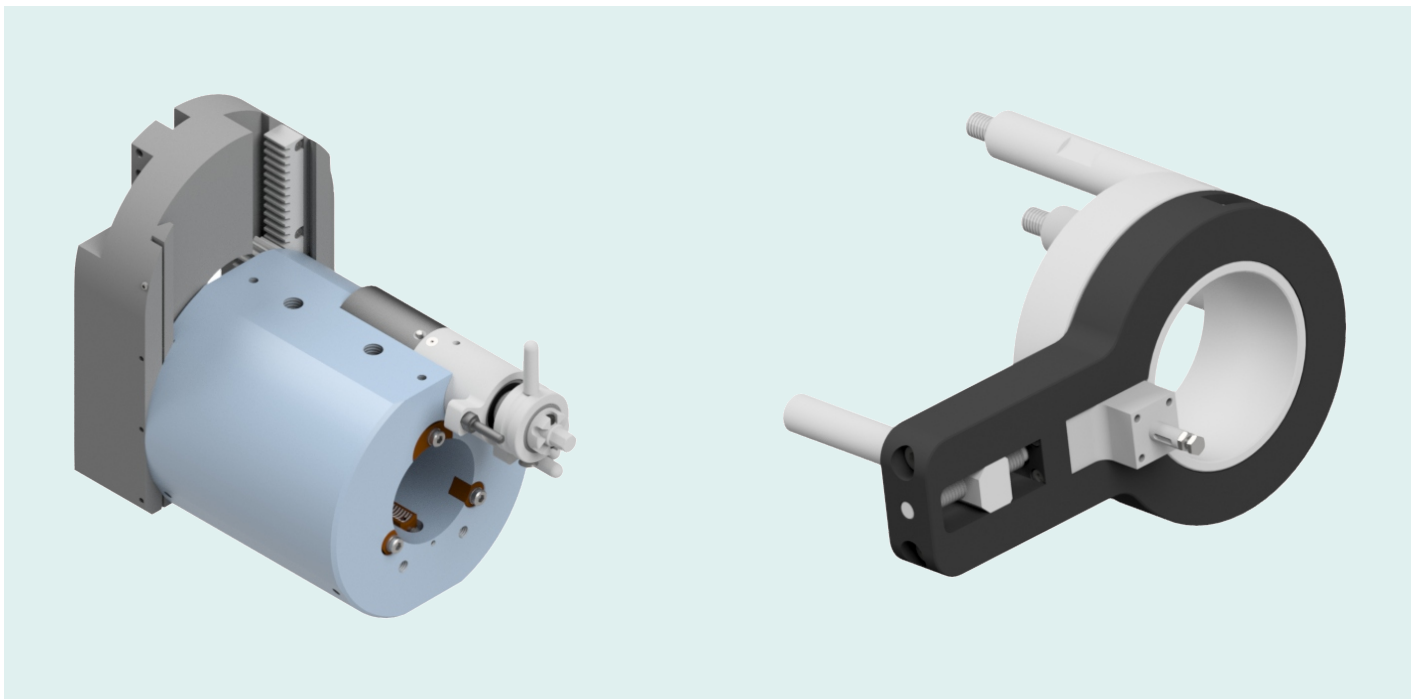

TECHNISCHE DETAILS & INFORMATIONEN

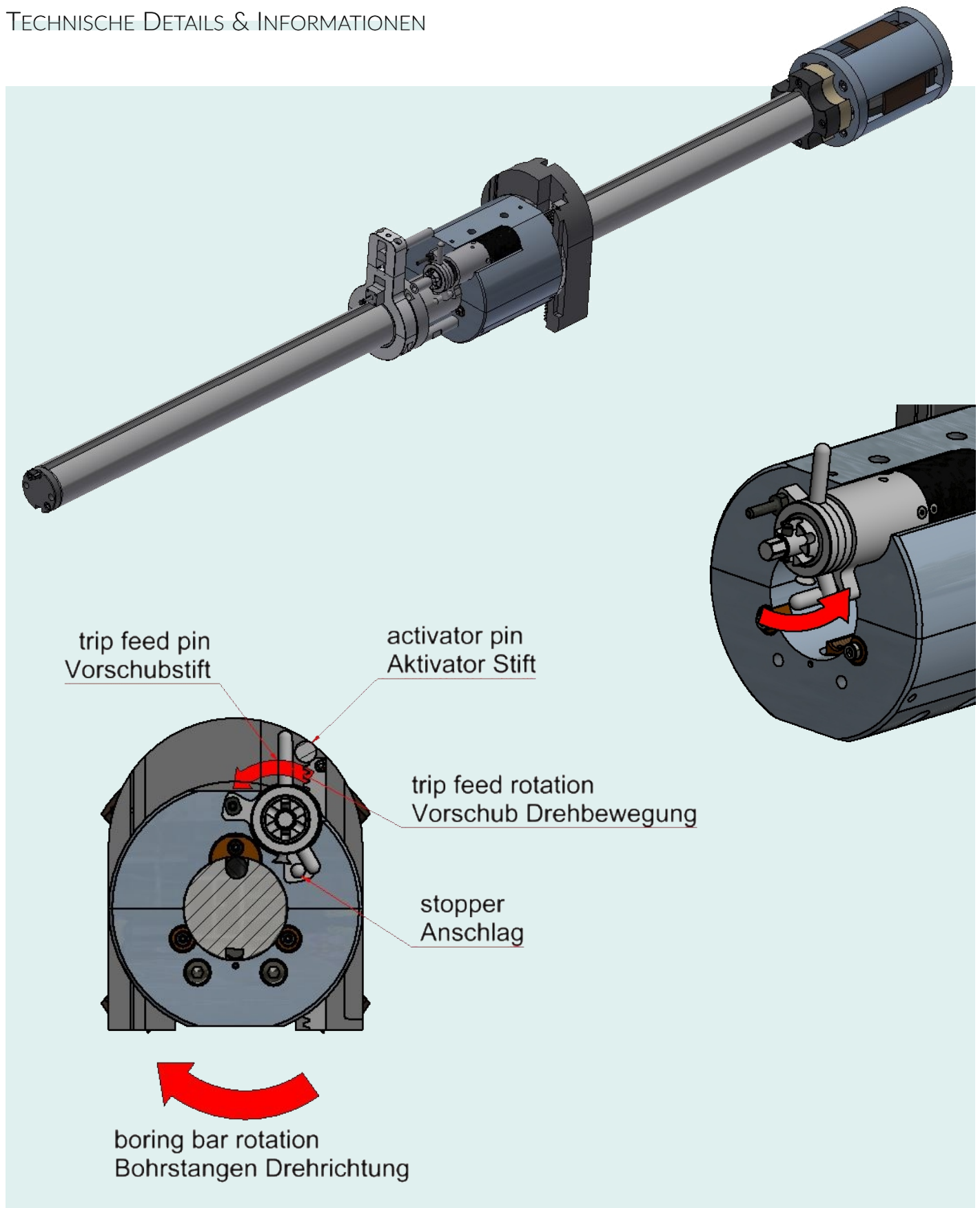

TECHNISCHE DETAILS & INFORMATIONEN

