

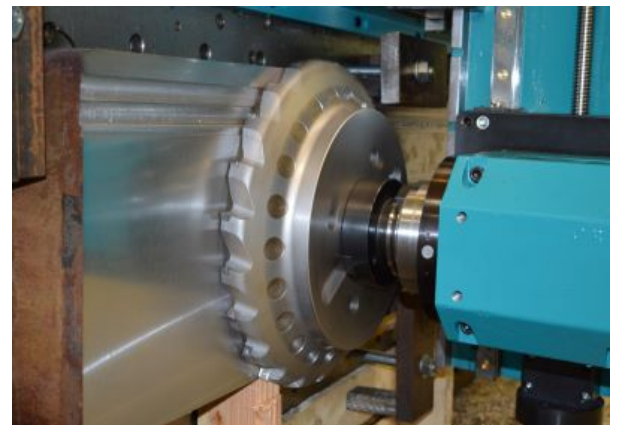

SK50 KOMPAKT-FRÄSSPINDEL MIT INTEGRIERTER ACHSEINHEIT

Unsere Frässpindeln zeichnen sich durch hohe Laufruhe, präzise Rundlaufgenauigkeit, äußerst geringe Wärmeentwicklung (selbst bei hoher Einschaltdauer) und nicht zuletzt durch eine enorm kompakte Bauform aus. Die integrierte Z-Achse mit einem Verfahrweg von mehr als 203 mm und einem verbauten Digital Anbau-Messschieber machen diese Einheiten zu einer flexibel und vielseitig einsetzbaren Baugruppe zur Abdeckung unzähliger Applikationen.



Die Frässpindel kann mit verschiedenen Anbauflanschen sowie Hohlwellen geliefert werden, um Motoren verschiedener Hersteller anzubinden (metrische Anbindung, imperiale „zöllige“ Anbindung). Dies ermöglicht sogar die Anbindung von Druckluftmotoren oder Servomotoren. Darüber hinaus ist eine Ausführung mit Spindel-Direktantrieb, ohne oberes Getriebe erhältlich. Eine direkt angetriebene Frässpindel ist jedoch aufgrund der Werkzeuganbindung nur in HSK-Ausführung erhältlich.

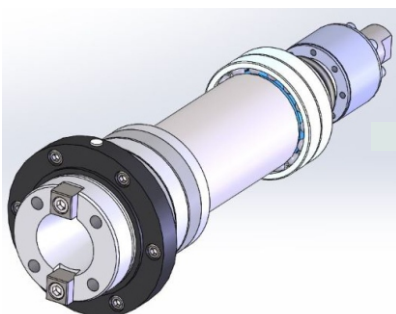

Innenleben SK50

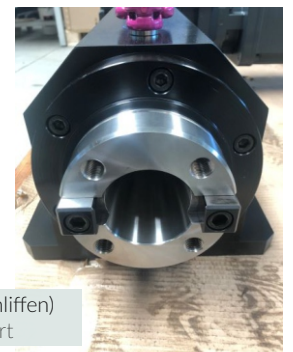

Werkzeugspindel (geschliffen)
Sperrluftflansch integriert

TECHNISCHE DETAILS & INFORMATIONEN

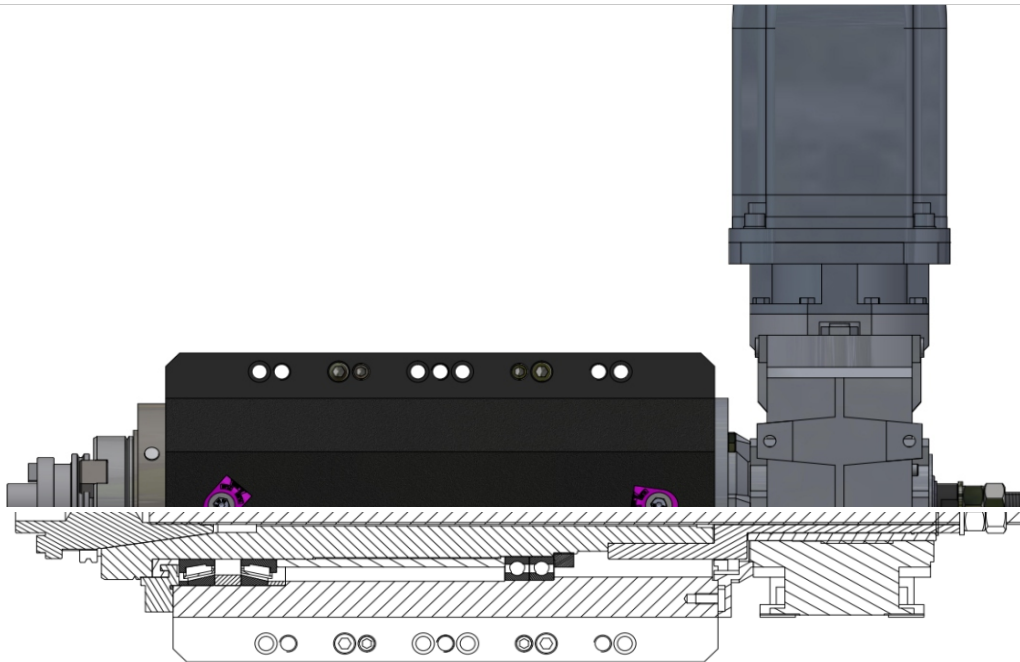

- Kompakteinheit inklusive Z-Achse
- Gehäuse aus Stahl (ST52-3) brüniert hergestellt.
- Eingestellte Präzisions-Spindellagerung (4x Primär Spindellager, 2x Sekundär-Radialkugellager).
- Spindel-Rundlaufgenauigkeit <0,01 mm
- Werkzeugaufnahme für Werkzeuge nach NFE 60024 / DIN 2080 / ISO R297-2583
- Kontaktlose Spindeldichtung mit verbautem Zusatz-Sperrluftflansch (2x Anschlussbohrung für Druckluftzufuhr). HINWEIS: Es wird empfohlen, die Sperrluftfunktion bei Schleifapplikationen zu verwenden.
- Oberes Getriebegehäuse mit Stirnradverzahnung (i=1:1).
- Getriebegehäuse kann in 3 Positionen (90°-Abstufung) am Spindelgehäuse befestigt werden.
- Stirnräder aus hochfestem Stahl, Verzahnung gehärtet und geschliffen.
- Motorflansch und Antriebs-Hohlwelle wahlweise für metrische oder imperiale (zöllige) Hydraulik-motoren lieferbar (Standard: metrisch, mit Hohlwelle Ø25 mm und Paßfedernut). Adaption anderer Motoren möglich (Pneumatikmotor, Servomotor, etc.)
- Digital-Anbaumessschieber im Lieferumfang enthalten (beidseitig montierbar).
- Trapezgewinde-Vorschubspindel mit Bronze-Mutter – Spindelsteigung 2 mm.
- Anbauflanschplatte in verschiedenen Versionen erhältlich. Standard: 203,2 x 203,2 mm (8x8“) zur Adaption der Spindeleinheit an gängige mobile Maschinen.
- Anzugsspindel zur Befestigung von Werkzeugaufnahmen im Lieferumfang enthalten.
- 4 Anschlagpunkte vorgesehen (jeweils mit Stahl-Gewindeeinsätzen versehen).
- 2 Stück Sicherheits-Lastbügel im Lieferumfang enthalten.
- Max. zulässige Drehzahl: 1400 min⁻¹
- Max. zulässige Drehzahl bei Direktantrieb (nur bei HSK-Ausführung): 9000 min⁻¹
- Max. Zulässiges Drehmoment: 160 Nm
- Max. zulässiges Drehmoment bei Direktantrieb (nur HSK-Ausführung): 300 Nm
- Max. Bohrleistung: Ø46 mm (bei Material mit Rm 600N/mm²)
- Achsverfahrweg: (Z-Achse): 203 mm (Optional)
- 2 Stück Klemmelemente zur Fixierung der Z-Achse fest verbaut.

TECHNISCHE DETAILS & INFORMATIONEN

